

**LE PETIT GRUTIER**

---

# PLAN D'ENSEMBLE WINLET 350

---

47 Avenue de la Ferronnière – 38300 DOMARIN — APE 4399E— RCS Vienne 852 935 881 00031

Téléphone 09 75 38 54 84 - Email [contact@lepetitgrutier.fr](mailto:contact@lepetitgrutier.fr)



## WINLET 350

Le WINLET 350 combine capacité et portée exceptionnelles avec un design compact. Il est conçu avec un puissant système hydraulique progressif permettant un positionnement très précis d'éléments lourds et volumineux. Ses dimensions en font un outil capable d'évoluer à l'intérieur comme à l'extérieur.

### Caractéristiques Techniques

<b>Capacités :</b>	<i>De 350 kg à 200 kg bras principal développé, 200 kg porte ventouses en position latérale</i>
<b>Hauteur de levage :</b>	<i>2800 mm au centre du porte ventouses</i>
<b>Portées :</b>	<i>Minimum : 290 mm (du pare-chocs aux ventouses) Maximum : 790 mm (du pare-chocs aux ventouses)</i>
<b>Dimensions :</b>	<i>Longueur hors-tout 1450 mm Largeur hors-tout 690 mm</i>
<b>Poids :</b>	<i>Avec contrepoids 617 kg Sans contrepoids 512 kg</i>
<b>Mouvements hydrauliques de finition :</b>	<i>Déplacement vertical 500 mm Inclinaison 180 degrés</i>
<b>Mouvements non hydraulique de finition :</b>	<i>Translation latérale 100 mm Rotation 360 degrés</i>
<b>Ventouses :</b>	<i>Diamètre 270 mm x 4 pièces</i>
<b>Motorisation :</b>	<i>Electrique avec variateur de vitesse</i>
<b>Batteries :</b>	<i>95Ah / 12V x 2 pièces</i>
<b>Options :</b>	<i>Roues avant jumelles pour terrain meuble Stabilisateurs latéraux Protection de ventouses Gyrophare Radiocommande Fourche Crochet porte charges Raccord rapides de ventouses</i>



# WINLET 350 **MAX.** LOAD kg.

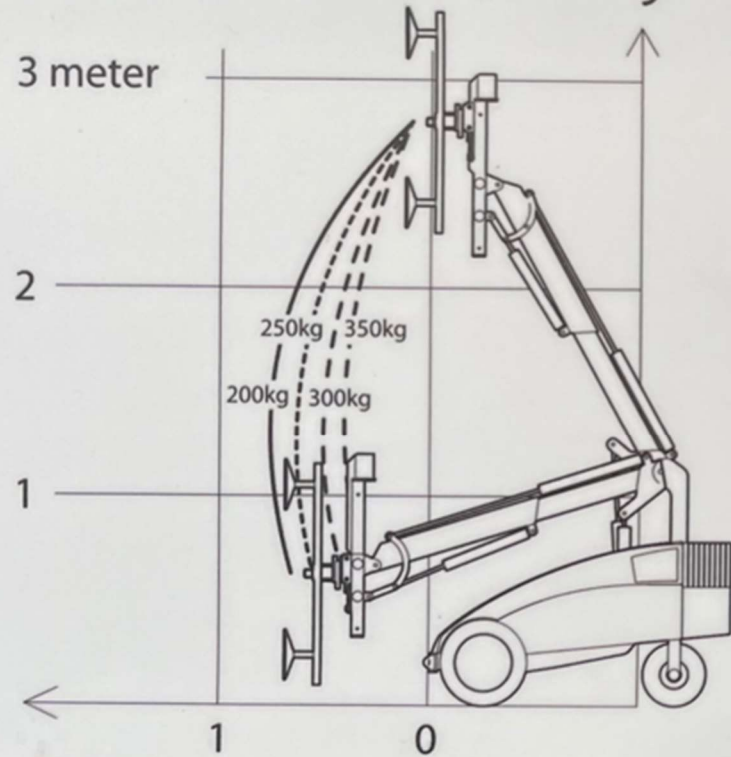

# WINLET 350 **MAX.** LOAD/REACH kg.

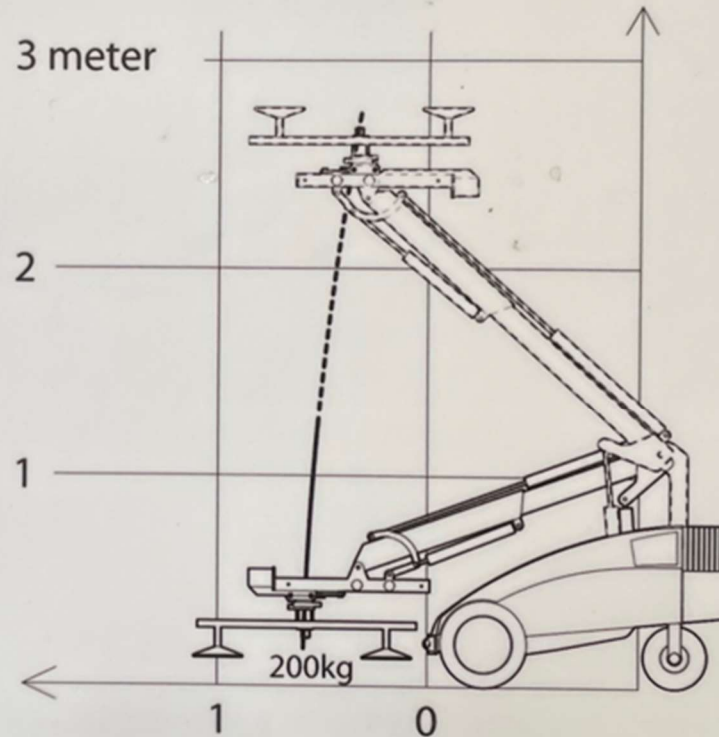

**MAX.** side load  
200 kg.

